

MIESIĘCZNIK DLA DZIECI

PROMYCZEK

DOBRA

NR 9

W PREZENCIE
KUBEK
NA PRZYBORY
SZKOLNE

NR 9/272 WRZESIEŃ 2015 CENA 4 ZŁ (W TYM 8% VAT)



PROMYCZEK.PL

ISSN 1232-5805
INDEKS: 326070



9 771232 580806

Czego nam
potrzeba?

PROMYCZEK na DOBRY

początek szkoły!



Mam nadzieję, że wprowadzone w miesięczniku zmiany miło Was zaskoczą i z jeszcze większą radością będziecie co miesiąc spotykali się z nami.

Przygotowaliśmy dla Was w tym roku jeszcze więcej ciekawych zagadek i konkursów z **SUPERNAGRODAMI!**

UWAGA! Do końca września czekamy na rozwiązania QUIZU WAKACYJNEGO!

ABY WSZYSTKO MIAŁO SWOJE DOBRE MIEJSCE :)

INSTRUKCJA WYKONANIA KUBKA

Przygotuj: klej, gumki recepturki, puszkę po napoju o objętości 330 ml.

1. Wyciągnij z kartonika dwa elementy „Promyczkowego” kubka.



2. Zegnij górną część prostokąta wzdłuż wyznaczonych linii, skieruj do wewnętrznej – białej strony i podklej. Grzbiet dociśnij jak najmocniej linijką. Dzięki temu wzmocnieniu kubek będzie służył Ci przez cały rok szkolny! :)



3. Boczną ściankę w zaznaczonym miejscu posmaruj klejem.



4. Następnie – korzystając z puszkii po napoju – zwiń prostokąt w walec.



5. Ściankę kubka dociśnij do puszkii za pomocą gumek recepturek. Kiedy klej wyschnie (po około pół godziny), zdejmij gumki recepturki i delikatnie zsuń kubek z puszkii.



6. Doklej denko do dolnej części kubka, a następnie umieść w nim swoje ulubione: kredki, długopisy, ołówki...



A colorful illustration of a young child with blonde hair, wearing an orange t-shirt and blue pants, standing on a green hillside. The child is holding a pair of red roller skates in their right hand and a basket containing goggles in their left. In the background, there are rolling green hills, a small village with red-roofed houses, and a winding river. In the upper right corner, a thought bubble shows the White House with the Polish flag flying from its roof. The sky is blue with white clouds and several white circles, possibly representing stars or thought bubbles.

Prezydent

Napisała Ewa Skarżyńska

Jak zostanę prezydentem,
to zaproszę Ciebie, Boże,
w nasze góry i doliny,
i nad morze,

żebyś mógł odpocząć sobie
od tych różnych strasznych wojen.
Dam Ci maskę pletwonurka
i nowiutkie rolki swoje.

A Ty powiesz mi w sekrecie,
a Ty mi doradzisz za to,
jak mam mądrze rządzić krajem.
Jak być w nim najlepszym tatą!

NIE SAMYM *chlebem* ŻYJE CZŁOWIEK

Gdy w czasie czterdziestodniowego postu na pustyni Pan Jezus poczuł głód, szatan kusił Go, aby kamienie zamienił w chleb. Wtedy Pan Jezus powiedział: „Nie samym chlebem żyje człowiek, ale każdym słowem, które pochodzi z ust Bożych”.



Głaskiem inaczej zareagował Pan Jezus, gdy słuchający go na pustkowiach ludzie zgłodnieli. Dokonał cudu rozmnożenia chleba. Skoro ludzie z taką gorliwością słuchali Jego nauk, On zatroszczył się, by nie odeszli do domu głodni.



Przez cudowne rozmnożenie chleba Jezus nie tylko zapowiedział ustanowienie Eucharystii, ale także przypomniał nam, że najpierw powinniśmy się troszczyć o dobro naszej duszy, a dopiero później myśleć o naszym ciele.



Niestety, często w życiu wielu ludzi jest odwrotnie.

PANIE JEZU, PROSZĘ CIĘ, ABYM UMIAŁ ZAWSZE WŁAŚCIWIE WYBIERAĆ TO, CO DLA MNIE NAJLEPSZE. ABYM TROSZCZĄC SIĘ O ZDROWIE I ROZWÓJ FIZYCZNY, NIE ZANIEDBYWAŁ MOJEGO DUCHA, BY W MOIM ZDROWYM CIELE BYŁ TAKŻE ZDROWY DUCH.

Z SERII

Do mek NA SKALE



Przypowieść o dobrym pasterzu

dy faryzeusze i nauczyciele Pisma zarzucali Jezusowi, że przyjmuje grzeszników i celników, wtedy opowiedział im tę przypowieść: „Któż z was, gdy ma sto owiec, a zgubi jedną z nich, nie zostawia dziewięćdziesięciu dziewięciu na pustyni i nie szuka tej zaginionej, aż ją znajdzie? A kiedy ją znajdzie, bierze ją z radością na ramiona. Po powrocie do domu zwołuje przyjaciół i sąsiadów i mówi im: «Cieszcie się ze mną, bo znalazłem moją zaginioną owcę». Mówię wam: Większa będzie radość w niebie z jednego grzesznika, który się nawraca, niż z dziewięćdziesięciu dziewięciu sprawiedliwych, którzy nie potrzebują nawrócenia”.





Opracowała Milenia Matecka-Rogal, narysowała Sylwia Hyży

Czy wiesz...

Jak w czasach Jezusa nazywano człowieka pobierającego podatki?



Inne przypowieści
Pana Jezusa
możesz poznać,
oglądając filmy z serii
„Domek na skale”.



Dostojna oliwka



Drzewo oliwne to najczęściej rosnące drzewo w Palestynie. Szarozielone wąskie liście podobne są trochę do liści polskiej wierzby. Małe zielone lub prawie czarne oliwki będące jego owocami są jadalne i coraz częściej możemy spotkać je także na naszych stołach.

Drzewo oliwne w czasach Chrystusa było rośliną bardzo cenną i dostarczało ludziom wielu potrzebnych rzeczy.

Z oliwek tłoczono olej, który nie tylko spożywano, ale także wykorzystywano do oświetlenia. Kiszone oliwki też często pojawiały się na stołach. Drewno oliwkowe służyło do wyrobu różnych sprzętów domowych, a także jako opał.



Mitrovica, najstarsze w Europie drzewo oliwne (2000 lat)

O Biblii drzewo oliwne, owoce i olej występują wyjątkowo często. Symbolizują pokój, przyjaźń, mądrość, dobrobyt, radość, a przede wszystkim dostojność. Namaszczenie kogoś olejem oznaczało nadanie mu godności, uczynienie go kimś wyjątkowym, np.: królem, prorokiem, kapłanem.

KRZYŻÓWKA

Jeśli chcesz wiedzieć, jak nazywało się naczynie sprzed 2000 lat, którym oświetlano pomieszczenia, rozwiąż krzyżówkę.

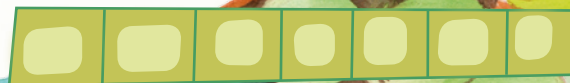
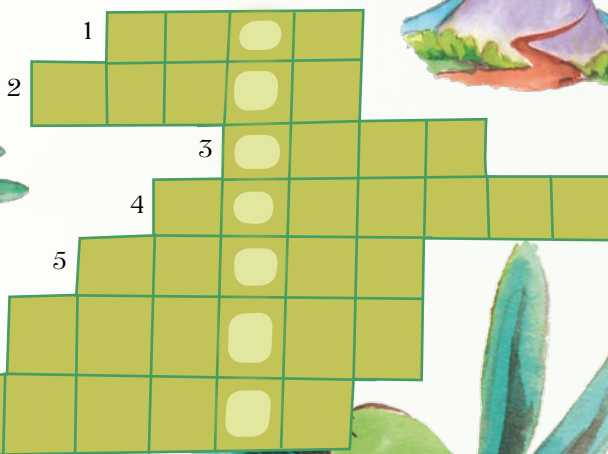

Praca domowa



- Idziesz na podwórko grać w zbijaka?
- Nie mogę – moja starsza siostra Kasia patrzyła przed siebie ponuro. Zaniepokoiłam się.
- Mama ci zabroniła?
- Nie. Pani od religii.
- A może dyrektorka szkoły? – zaczęłam się śmiać. Pani od religii zabroniła jej wyjść na podwórko! Naprawdę Kaśka ma czasami fantastyczne pomysły.
- Tak, dobrze słyszałaś, pani od religii. Zadała nam okrrrrropną pracę domową. Siedzę i siedzę, myślę i myślę, i nic jeszcze nie wymyśliłam.

– Pomogę ci – zaoferowałam się. Jestem wprawdzie o dwa lata młodsza, ale to wcale nie znaczy, że głupsza.

– Ty? A co ty tam możesz wiedzieć... Zresztą proszę bardzo, oto temat: „Uczynki miłosierdzia. Co to jest.

Przykłady z własnego życia”. Mama powiedziała, żebym się zastanowiła. A ja się zastanawiam i nic mi z tego nie wychodzi. Napisz mi to szybciotko, a... dam ci mój laptop na cały tydzień.

Aż podskoczyłam. Takiego gestu ze strony zadziornej Kaśki się nie spodziewałam. Zawsze broniła dostępu do tego swojego cuda jak lwica do lwiątek, a tu nagle taki gest? Najwyraźniej uważa, że naprawdę jestem o całe dwa lata głupsza... No to się zdziwi.

– Poczekaj, zaraz przyjdę! – krzyknęłam. I pognałam do pokoju rodziców. Coś mi się zdaje, że ja po prostu jestem o całe lata świetlne sprytniejsza od Kaśki. Od czego jest w końcu telefon? I od czego jest babcia – najmądrzejsza osoba na świecie?



Babcia wcale się nie zdziwiła moim pytaniem. Zaczęła tłumaczyć – jak zwykle miło, spokojnie i jasno. Jak to babcia.

– Co to są uczynki miłosierdzia?

To proste, kochanie.

Otóż dla nas, chrześcijan, najważniejszym przykazaniem jest miłość do Pana Boga i do bliźniego. Tak powiedział przecież Pan Jezus. Bliźni to każdy inny człowiek, jak wiesz.

– Wiem – mruknęłam. – Ale te uczynki miłosierdzia...

– ...to po prostu pomoc bliźniemu w jego potrzebach. Na podstawie nauki Pana Jezusa spisano najważniejsze dobre uczynki, które możemy ofiarować innym ludziom. A człowiek ma różne potrzeby. Bywa głodny, spragniony, zmęczony, może źle się czuć, może być biedny i nie mieć co na siebie włożyć. To są potrzeby naszego ciała. I w ten sposób mamy siedem uczynków miłosierdzia względem ciała: głodnych nakarmić, spragnionych napoić, nagich przyodziać, podróżnych w dom przyjąć, więźniów pocieszać, chorych nawiedzać, umarłych pogrzebać.

– No tak, ale jeszcze zostały te drugie – westchnęłam.

– No właśnie. Bywa, że człowiek ma wszystko co ważne dla ciała, ale za to potrzebuje, żeby go pouczyć, doradzić, pocieszyć, darować jakieś winy, nie pamiętać o urazach... I tu też mamy siedem uczynków miłosierdzia, tylko teraz względem ducha: grzeszących upominać, nieumiejących pouczać, wątpiących dobrze radzić, strapionych pocieszać, krzywdy cierpliwie znosić, urazy chętnie darować, modlić się za żywych i umarłych.

– No to klops – jęknęłam. – Gdzie ja znajdę dla niej przykłady z życia – złapałam się za głowę. – Nie przyjmowałam w domu podróżnych, nie poilałam spragnionych, chyba że własną siostrę oranżadą...

– O, to, to – roześmiała się babcia. – Przecież nie o to chodzi, żeby ratować komuś życie, tylko żeby pomóc. Oranżada dla spragnionej siostry to właśnie dobry uczynek. Pod warunkiem oczywiście, że zrobiony z miłości, a nie z nadziei, że siostra jutro odpłaci mi się colą... Ty teraz, słoneczko, przecież też załatwiasz właśnie jeden z uczynków miłosierdzia.

– Ja – zdębiałam. – Który?

– Nieumiejących pouczać... To bardzo ładnie, że chcesz pomóc Kasi w lekcjach. Zaraz pójdziesz do niej i opowiesz, co ode mnie usłyszałaś. Robisz to na pewno z miłości, bezinteresownie, prawda?



– Ehm, babciu... – zrezygnować z tygodniowego szaleństwa na laptopie Kaśki? Te uczynki miłosierdzia wymagają jednak bohaterstwa.

– Taaaak – jęknęłam. – Wiesz, że rozmawiasz właśnie z bohaterką?

Ma tylko trzy nogi i mnóstwo klawiszy.
Młotki biją w struny, każdy to usłyszy.



Instrumentowo

Instrumentowo zamieszkują zwierzątka, które są za pan brat z muzyką.
W domku pani Wioliny odbywają się próby.

Mały  Forte nie był pewien, czy ma talent, więc gdy zobaczył  – podobnie duży i niezgrabny jak on – postanowił spróbować swych sił...

Podszedł bliżej, ostrożnie podniósł wieko i aż krzyknął!

– O jejkę! Ile tu  . Od czego zacząć?

– Zaczniemy od odnalezienia „C”. To pierwszy dźwięk gamy – wytłumaczyła  Wiolina. – Widzisz dwa czarne , które są niedaleko siebie? „C” to biały znajdujący się przed nimi.

– A do czego są potrzebne pedały? – zapytał .

– Naciśnij je pojedynczo, a się dowiesz – odrzekła tajemniczo  Wiolina.

Zaciekawiony  naciskał pedały, ale nic się nie działo.

– Spróbuj ponownie. Tym razem uderzaj dodatkowo w  – doradziła

 Wiolina.



* Imię słonika **FORTE**
w języku włoskim znaczy
GŁOŚNO.

To prawdopodobnie od tego
przymiotnika pochodzi
nazwa głośnego
fortepianu.



wykonał polecenie i odkrył, że lewy pedał ma za zadanie wyciszyć brzmienie, a prawy – wydłużyć.

– A po co  ?

– Zamknięta może służyć za  pod  – zażartowała



Wiolina – a podniesiona działa na podobnej zasadzie jak głośnik.

– Teraz wiem już prawie wszystko. Tylko te  nadal takie zagadkowe...

– Spokojnie. Na kolejnych lekcjach dowiesz się więcej. A wiesz,



, że jeżeli nauczysz się grać na , to będziesz umiał zagrać także na mniejszym pianinie i na keyboardzie?

– Naprawdę? W takim razie przyrzekam pilnie ćwiczyć,

bo wytrwały trening czyni



słonik



Pani



fortepian



klawisze



klapa



stolik



kwiaty



mistrz

KOCHANI CZYTELNICY,
zachęcamy Was do przesyłania zdjęć
z instrumentami muzycznymi na
adres: redakcja@promyczek.pl.

Najciekawsze zdjęcia zostaną
opublikowane w miesięczniku.



CZŁOWIEK SIĘ NIE RODZI ŚWIĘTY,
NIE SŁUCHAJCIE TAKICH BAJEK.
ŚWIĘTYM NIE JEST SIĘ OD ZARAZ,
ŚWIĘTYM SIĘ ZWYCZAJNIE STAJE.
ZNACZY TO JEDYNIĘ TYLE,
ŻE SIĘ RZECZ ROZGRYWA W CZASIE
I ŻE SKRÓTEM, NA ŁATWIZNĘ,
OWEJ DROGI PRZEJŚĆ NIE DA SIĘ...

ŚWIĘTYM
nie
jest się
od zaraz

ŚWIĘTY STANISŁAW KOSTKA

PRZECZYTAJ I POKOLORUJ!

XVI wiek

Nikt by nigdy nie przypuszczał,
że Staś może świętym zostać,
bo jak świętość miała unieść
taka delikatna postać?
Staś był kruchy, delikatny,
blady, no i... jakiś inny.
Za to uczył się wspaniale
i był niesłuchanie pilny!



– Wyśle go do szkół, do Wiednia –
zdecydował pan Jan (tata).
– Lecz ze starszym bratem (Pawłem) –
rzekła mama (Małgorzata).



Raz, gdy bardzo był cierpiący,
tak że się zalewał łzami,
wnet Barbarę świętą ujrzał
z Hostią oraz aniołami.

Potem widział Matkę Boską,
pochyliła nad nim nisko,
podawała mu Dzieciątko,
była obok, tuż-tuż, blisko...



Wiedeń oczarował Pawła,
Stasia zaś przestarszył zgoła
i przed wrzawą, tłumem, zbytkiem,
Staś uciekał do kościoła.

Gdy się Staś obudził rano,
rzekł – To sen być musiał chyba...
Ale co to? Już nie cierpię!
Jestem zdrowy, ha, jak ryba!
I tak ciągnąc go zaczęło
do kapłaństwa i habitu.
Aż oznajmił: – Chciałbym wstąpić
do zakonu jezuitów!



6

Tata z mamą tej nowiny
nie przyjęli zbyt łaskawie:
– Wybij sobie zakon z głowy,
i to zaraz, Stanisławie!

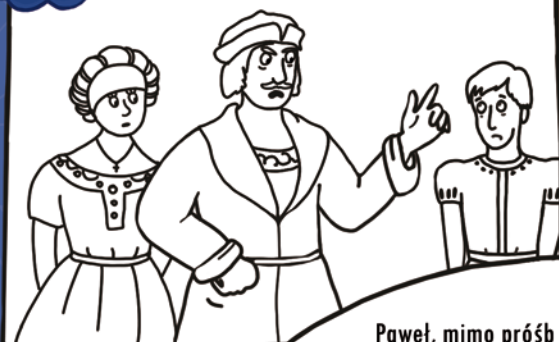

7



Lecz Stanisław był już pewien,
że to właśnie jego droga,
no i... uciekł cichcem z Wiednia!
Dokąd? W stronę Pana Boga!

8

Paweł, mimo próśb rodziców,
swego brata nie dogonił,
choć w pogon się wyprawił
na najszybszym z wszystkich koni.



Cóż, Stanisław był daleko,
bo w dzień, w nocy, w deszczu, w słońcu
żwawym krokiem szedł przed siebie,
by do Rzymu dotrzeć w końcu.

9

Zanim dotarł na Watykan,
skręcił jeszcze w boczną drogę,
bo się pragnął spotkać z pewnym
jezuitą teologiem.

Był to słynny Piotr Kanizjusz
(który trafił też do Nieba),
on polecił Stanisława
w Rzymie komu było trzeba.



10



I Stanisław dopiął swego,
złożył śluby, tak jak marzył,
a świat wokół nie dowierzał,
że się na to mógł odważyć.
Lat miał tylko siedemnaście,
wątle ciało, blade lico,
sam do Rzymu dotarł pieszo!
Nie jak dziś, za kierownicą.



XXI wiek

Dzisiaj jest patronem Polski,
a więc ważnym dla niej świętym,
i spogląda na nią z góry
zdrowy, silny, uśmiechnięty.
Patronuje też studentom,
dzieciom oraz nowicjuszom,
dając siły im na starcie,
bowiem dojść do mety muszą...



11

Życie dziwnie się układa,
tak jak w tym wypadku właśnie,
bo Stanisław odszedł, mając
lat zaledwie osiemnaście.
Lecz w tym bardzo krótkim czasie
ten młodzieniec tyle zrobił,
że dorównać mógłby śmiało
niejednemu starszuskowi.



12





W małej wiosce pod Turynem mieszkał chłopiec niepozorny.
Mały Janek kochał Boga i niezwykle miewał sny!
W snach Maryja go prosiła, by był silny, lecz pokorny
i w baranki pozamieniał dzikie koty, kozły, psy...



Janek biedny był, lecz dzielny, w życiu dobrze sobie radził.
Uczył się i został księdzem, wtedy sny zrozumiał swe.
Oratorium więc założył, biednych chłopców w nim zgromadził.
Przez modlitwę, pracę, radość leczył serca smutne, złe...

i salezjanki



Ksiądz Jan Bosko wychowywał, uczył żyć i zapał budził;
nowy zakon wnet założył, pracy bowiem było w bród!
Salezjanie do dziś w świecie troszczą się o młodych ludzi –
zagubionych serc przemiana to największy w życiu cud!



Także siostry salezjanki swoje szkoły zakładają,
by z dobrocią i z mądrością do dziewczęcych trafić głów.
Poznał świat, że te zakony dobrze się na rzeczy znają!
Jak ksiądz Bosko przykład życia wyżej cenią od swych słów.

ISKIERKA MISYJNA

Witam Was serdecznie!
 Jak większość dzieci na świecie
 we wrześniu zaczynamy szkołę!
 Nowe książki, zeszyty, kredki
 i mazaki! Aż się chce wstawać
 każdego ranka, by iść na lekcje.
 Wiecie, że nie wszędzie począ-
 tek roku szkolnego zaczyna się
 1 września?



Argentyna – ostatni poniedziałek lutego
 lub pierwszy poniedziałek marca.
 Brazylia – początek lutego
 lub początek września.
 Chile – pierwszy poniedziałek marca.
 Gwatemala – pierwszy poniedziałek stycznia.
 Sudan Południowy – połowa stycznia.
 Tanzania – pierwszy poniedziałek marca.

NIEZWYKŁY UCZEŃ

Ciąg dalszy z poprzedniego numeru.

Zobaczyć osobę w podeszłym wieku w naszej szkole było niecodziennym widokiem. Dopiero po latach poznałam jego historię. Maruge skorzystał z rządowego programu dającego możliwość nauki czytania i pisania wszystkim, którzy zdecydują się, by pójść do szkoły. Maruge walczył o niepodległość naszego kraju, na wojnie stracił rodzinę, był więziony i prześladowany. Przez trzy lata chodził z nami do szkoły, miał szkolne ubranie jak my wszyscy i swój mały plecak. Tak jak my poznawał

literki, odrabiał zadania domowe i był odpytany przy tablicy. Z każdym dniem stawał się nam coraz bliższy i wkrótce zostaliśmy przyjaciółmi. Pomagał nam bardzo. Dopiero po latach przekonałam się, jak wiele zyskałam, mogąc mieć jako szkolnego kolegę jednego z naszych bohaterów narodowych, dzięki któremu dziś moja Ojczyzna może być wolna.

s. Jolanta Płomińska

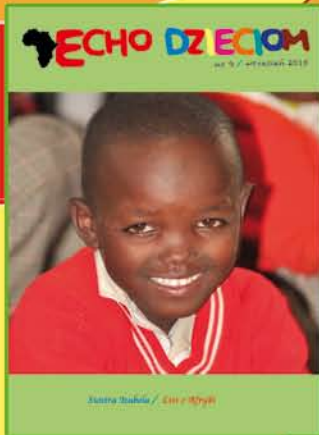

Redakcja: s. Elżbieta Sołtysik, SSPC
 Siostry Misjonarki św. Piotra Klawera,
 ul. Warszawska 12,
 05-807 Podkowa Leśna
 tel. 22 758 94 24,
 www.klawerianki.pl
 echodziociom@klawerianki.pl





SZKOŁA MADRALKI

Topic/Temat

The Corporal Works of Mercy.
Uczynki miłosierdzia względem ciała.

1. Feed the hungry/Nakarm głodnych.

1 Quote/Cytat

Share your food with someone in need.
God will be happy with you
and you will do a good deed.

Podziel się jedzeniem z kimś, kto jest w potrzebie.
Zrobisz dobry uczynek,
a Pan Bóg będzie zadowolony z ciebie.



2 Learning fun/Ćwiczenie

Połącz obrazki przedmiotów szkolnych z ich nazwą w języku angielskim. Napisz po śladzie.

PEN PENCIL RULER RUBBER BOOK



3 Learning fun/Ćwiczenie

In my pencil case – w moim piórniku.

Pokoloruj przedmioty szkolne zgodnie z kolorami oraz nazwij je po angielsku

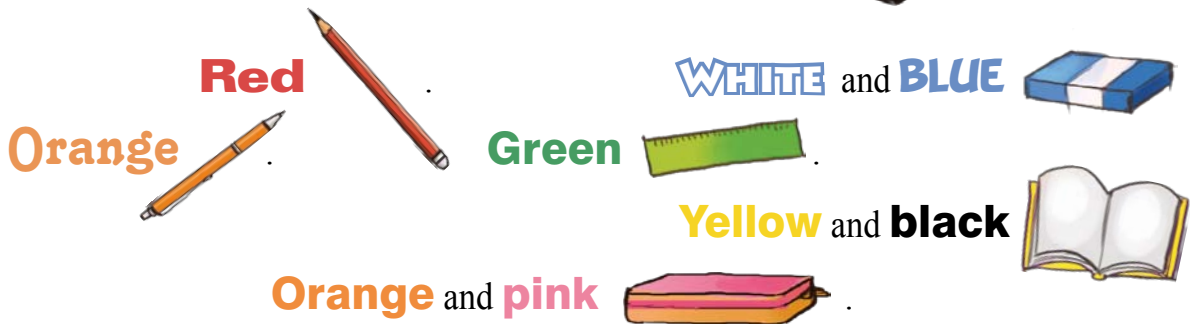
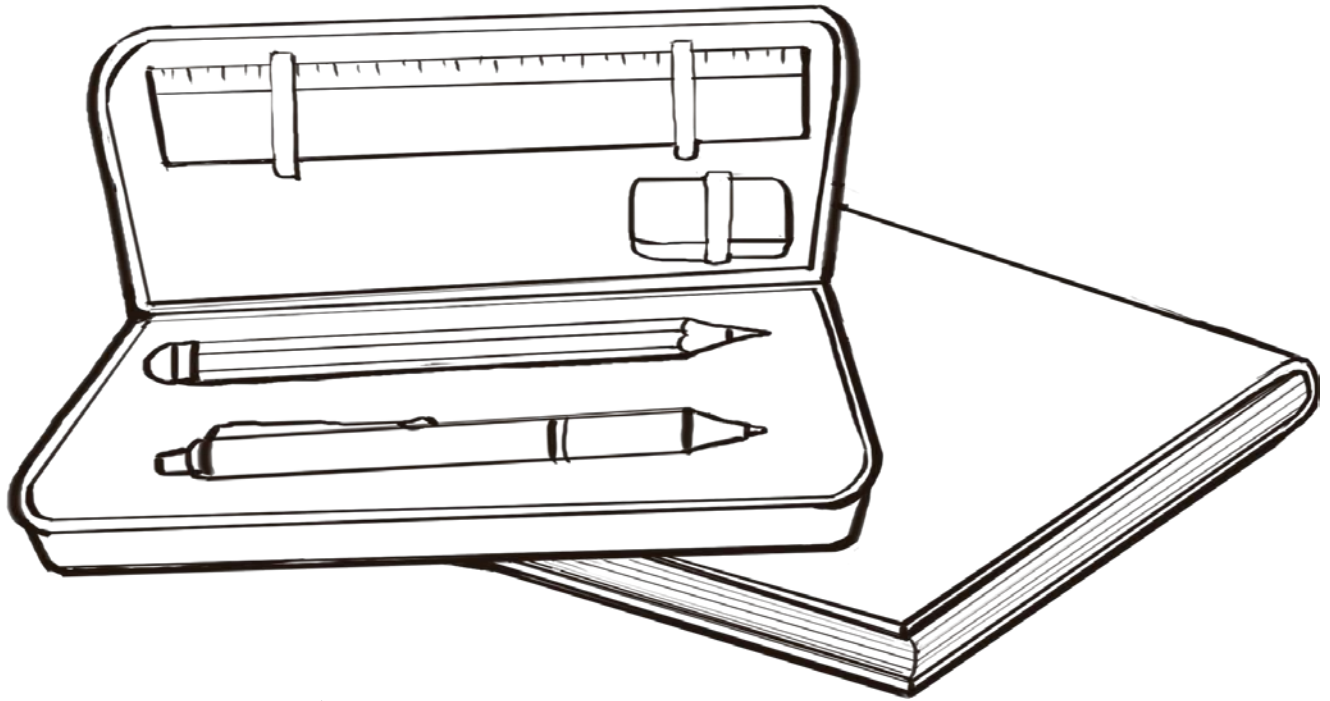

4 Games/Gra – MEMO





BAKAŁARZ

21

wrzesień 2015

Zaczął się nowy rok szkolny, w związku z tym zachęamy Was do udziału w kolejnej edycji konkursu kaligraficznego „Bakalarz”. Podobnie jak w ubiegłym roku będziemy publikować dla Was w kolejnych numerach miesięcznika zadania konkursowe.

Szczegółowy regulamin konkursu możecie znaleźć na stronie www.promycek.pl.

W tym miesiącu proponujemy Wam ćwiczenia, które pozwolą rozruszać dłonie po dwumiesięcznej przerwie.

UWAGA! Szlaczki, które chcemy, byście estetycznie wykonali na łamach naszego miesięcznika, **najpierw spróbujcie „narysować” w powietrzu, każdym paluszkiem oddzielnie.**

1. Malejący szlaczek składający się z połączonych liter wielkiego „M”.

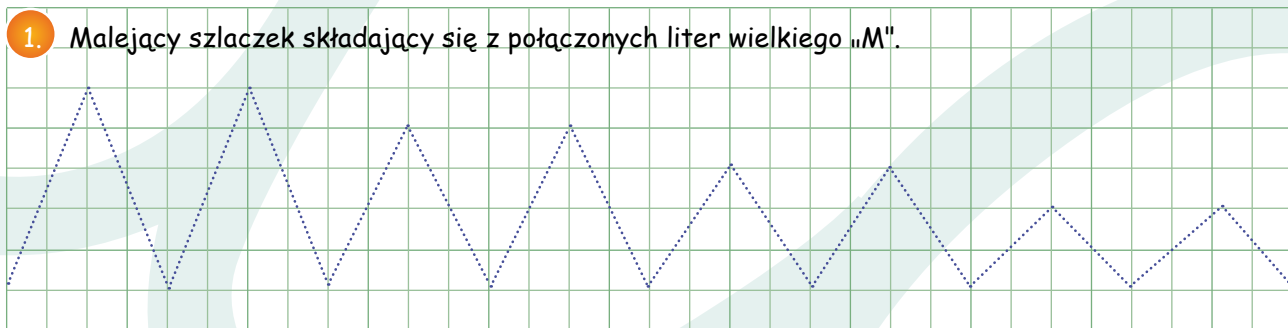

2. Rosnący szlaczek z litery „O”.

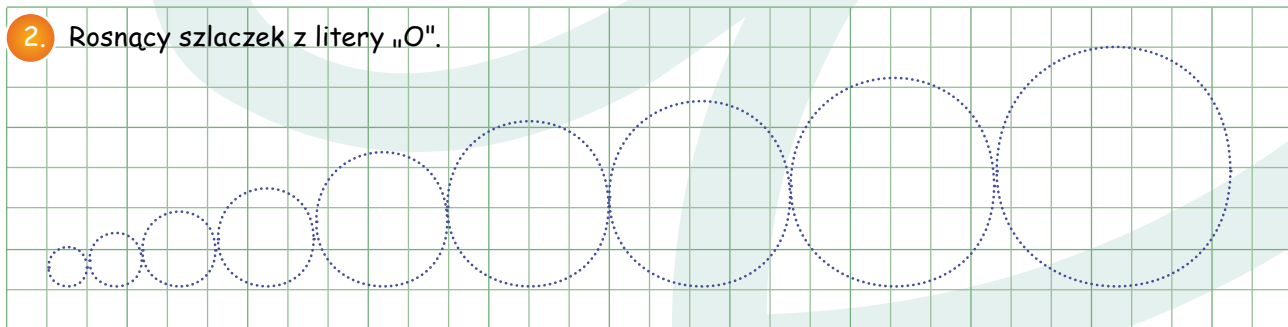

3. Szlaczek składający się ze słoneczek z uśmiechniętą buźką.

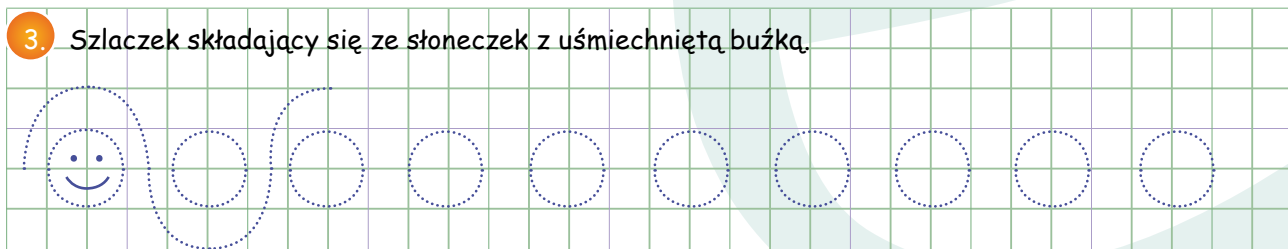

Wraz z nowym rokiem szkolnym zaczynamy kolejną edycję Konkursu Kaligraficznego „Bakalarz”.

Regulamin konkursu kaligraficznego „Bakalarz 2015”.

1. **Organizatorzy:** organizatorem konkursu jest Pałac Młodzieży w Nowym Sączu oraz Wydawnictwo Diecezji Tarnowskiej „Promycek”. Organizatorzy przygotowują karty z zadaniami konkursowymi, które będą zamieszczane w „Promycku Dobra” od października 2015 r. do lutego 2016 r.

cd.



4. Odczytaj hasło z rozsypanych liter i zapisz w liniaturze.

c h d i a
C ę e n ł s a i p
ć.

5. Popraw tekst po śladzie.

Przygotowuję się do udziału
w Konkursie Kaligraficznym
„Bakalarz 2016”.

- Cele konkursu:** rozpowszechnianie wśród uczniów sztuki kaligrafii, czyli sztuki pięknego pisania, rozbudzenie umiejętności kształtnego, starannego i estetycznego pisania, odkrywanie oraz rozwijanie zainteresowań i talentów uczniów.
- Ocenie podlega:** ogólne wrażenie estetyczne, czytelność, estetyka, ład, prawidłowe rozmieszczenie tekstu, poprawność ortograficzna i interpunkcyjna, właściwe łączenie liter, równomierne położenie liter.
Obowiązuje zakaz korzystania z korektorów.
- Adresaci konkursu:** konkurs adresowany jest do uczniów pierwszego etapu kształcenia, czyli klas I-III szkoły podstawowej. Dla każdej klasy zadania przygotowywane są oddzielnie, z uwzględnieniem stopnia trudności w danym okresie kształcenia.
- Sposób wykonywania prac i nadsyłania do wydawnictwa:** uczniowie klas I prace wykonują ołówkiem (najlepiej twardości 2 B), drugoklasiści i trzecioklasiści karty zadaniowe uzupełniają piórem na atrament ze stalówką (nie kulkowe). Mile widziany atrament koloru niebieskiego. Takie same zasady obowiązywać będą na finale konkursu „Bakalarz”.

Wykonane zadania uczestnicy przesyłają lub dostarczają do redakcji.

Przebieg konkursu

Konkurs przebiega w dwóch etapach.

I etap – biorą w nim udział wszyscy, którzy nadesłali prace na konkurs.

II etap – to finał ogólnopolski, w którym biorą udział osoby wybrane przez jury konkursowe na podstawie oceny nadesłanych prac z I etapu. Ich nazwisko znajdzie się na liście uczestników finału konkursu. Finaliści są zobowiązani potwierdzić swój udział w konkursie oraz zabrać ze sobą niezbędne przybory.

I. KRZYŻÓWKA

Odp. 1: ○ ○ ○ ○ ○

○ ○ ○ ○ ○

Odpowiedzi wpisz do kuponu na s. 26.

4. ODBICIE

Odczytaj napis, który odbija się w kałuży. Możesz pomóc sobie lusterkiem.



Odp. 4:

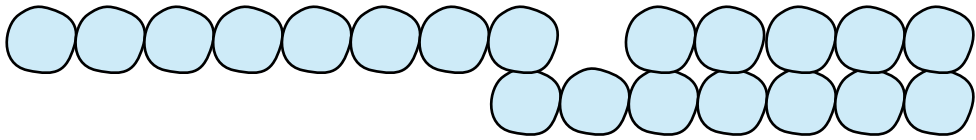

DRODZY CZYTELNICY,

po wielu latach postanowiliśmy powrócić do lubianej przez Was rubryki. Chcecie wiedzieć, ile guzików ma sutanna, z czego produkuje się kadzidło kościelne, dlaczego w piątek nie jemy mięsa i jak to się stało, że Matka Boska jest mamą wszystkich ludzi?

Jeżeli macie jakieś ważne pytania dotyczące wiary, religijności lub funkcjonowania Kościoła, to nie bójcie się pytać, bo, jak powiada przysłowie...

KTO PYTA, NIE BŁĄDZI!

Zadaj pytanie:

.....

.....

.....



ROZWIĄZANIA ROZRYWEK Z „PROMYCZKA DOBRA” NR 6/2015



Poprawne odpowiedzi:

1. Rebusy: **D**
2. Przeskakiwanka: **O Maryjo Piękna Pani**
3. Nisko – wysoko: **Litania**
4. Ciągówka obrazkowa: **Bramo niebieska**

Rozwiązania
wszystkich rozrywek można
wysłać SMS-em na numer
605 060 388
lub e-mailem:
konkursy@promyczek.pl
Wysyłając SMS, podaj imię
i nazwisko, numer rozrywki
i rozwiązanie.

Lista osób nagrodzonych

Za rozwiązania nadesłane listem:

Zuzia Ziętek – Mielec
Eliza Nowak – Muszyna

Za rozwiązania nadesłane SMS-em:

Piotr Klich – Zbylitowska Góra
Antonina Uściłowska – Rzeszów

Za rozwiązania nadesłane e-mailem:

Szymon Kiklica – Jazowsko
Marta Malinowska – Świnice Warckie

Konkurs Biblijny

Poprawne odpowiedzi:

1. Synagoga dla żydów to świątynia.
2. Apostołowie, których Pan Jezus zabrał ze sobą, to: Piotr, Jakub i Jan.
3. Córeczka Jaira miała 12 lat.

Nagrody otrzymują:

Dominika Jurkowska – Ząbkowice Śląskie
Małgorzata Królczyk – Ochotnica Górna



WYDAWNICTWO
PROMYCZEK

Redaktor naczelny: Ks. Andrzej Mulka

Zespół redagujący: Bogumiła Chmielowska,
Piotr Olesiak, Marta Gródek-Piotrowska, Sylwia
Hyży, ks. Paweł Kochaniewicz, Sylwia Krawczyk,
Milenia Małecka-Rogał, Sabina Pasternak

Ilustracje: Sylwia Hyży, Jadwiga Żelazny,
Anna Kosowska-Zgrzeblak, Katarzyna i Tomasz
Dąbrowscy, Magdalena Politańska, Joanna
Taraszka

Współpraca: Beata Kołodziej, Anna Michna,
o. Krzysztof Frąckiewicz OP, Ewa Łazoryk, Hanna
Kowalska-Pamięta, Eliza Piotrowska, Małgorzata
Nawrocka

Administracja: Bogumiła Chmielowska
sekretariat@promyczek.pl

Marketing: Katarzyna Pawłowska
marketing@promyczek.pl, tel. 530 789 652

Korekta: Teresa Zielińska

Opracowanie graficzne/DTP:

Anna Nosal-Panecka, aniapaneka@gmail.com

Druk: Drukarnia Kolejowa Sp. z o.o.
ul. Forteczna 20 A, 32-086 Węgrzce

© Promyczek Dobra

Plac Kolegiacki 4, 33-300 Nowy Sącz
tel./faks: 18 443 44 00

wydawnictwo@promyczek.pl
Nr konta bankowego: Pekao S.A. o/Nowy Sącz
05 1240 4748 1111 0000 4875 6772



**Zachęcamy Was
do gimnastyki umysłu :)**
Spośród osób, które nadesłały rozwiązania
do wrześnieowej rozrywki (listownie,
SMS-em lub e-mailem), rozlosujemy
łącznie aż **9** nagrodzonych!

ROZWIĄZANIA

Wpisz rozwiązanie rozrywek:

Odp. 1:

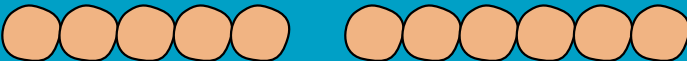

Odp. 2:

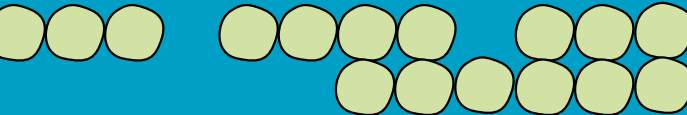

Odp. 3:



Odp. 4:

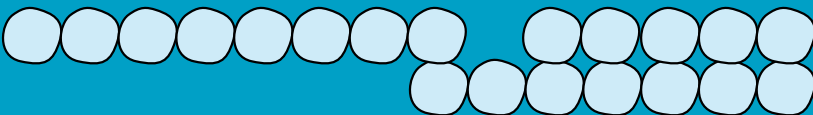

KUPON PD 9/2015

Imię i nazwisko

Adres

Telefon





Nowość!

KŁOCKI EDUKACYJNE

z wizerunkami polskich świętych i błogostawionych

12 klocków
Wymiar: 16 x 16 x 16 cm
Wiek: 4+
Cena: 85 zł

12 klocków o wymiarach 16 x 16 x 16 cm wykonanych z tektury (tzw. mikrofała kaszerowana i foliowana). Łatwe w montażu – mogą je składać dzieci. Z jednego комплекtu można ułożyć 6 obrazów: św. Stanisław Szczepanowski, św. Jadwiga Królowa, św. Urszula Ledóchowska, św. Faustyna, św. Jan Paweł II, bł. Edmund Bojanowski. Po demontażu klocki można przechowywać w estetycznej teczce.

UWAGA!
Wyjątkowa
proponycja
dla przedszkoli!

Zamówienia: sklep.promyczek.pl, tel. 18 443 44 00, 605 060 388
Więcej na: filmotekapromyczka.pl

WYDAWNICTWO
PROMYCZEK

Witaj **PROMYCZKU!**



Zagadka wrześniowa

Z końcem września mają święta trzej wielcy archaniołowie.
Kto imiona ich pamięta?
Kto pomyśli i odpowie?